



FRONTAL 40 Instrucciones de instalación

1 PREPARACIÓN DE LOS ENGANCHES

Une las dos partes y ciérralas.

VERSIONE ALTOBLOCK

VERS. CLIC CLAC FISSO

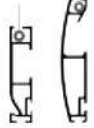
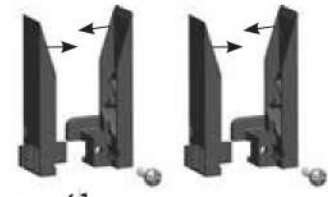

Posición del cepillo en el asiento del manillar, según el cierre.

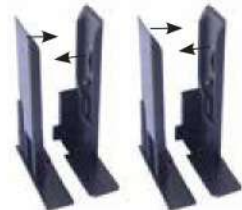

Posición del cepillo en el asiento inferior del manillar.

2 PREPARACION DE LAS GUÍAS

Taladrar las dos guías con agujero pasante en dos/tres puntos. inserte los ganchos en un extremo

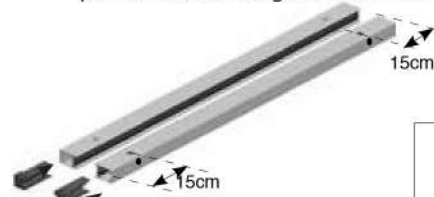

FIJACIÓN LATERAL

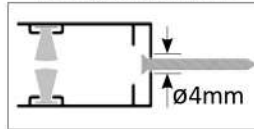

FIJACIÓN FRONTAL

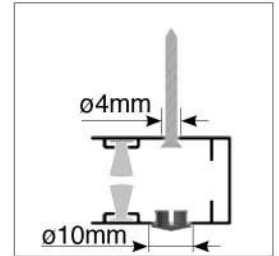

3 Inserte las dos guías debajo de la caja. Bloquee las cabezas de la caja a las guías con la espiga.

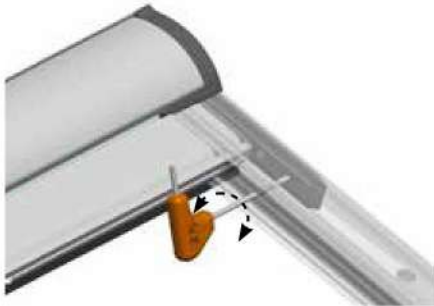

4 Coloque el producto ensamblado superpuesto al compartimento, taladre en la dirección de los orificios guía, fije con los tornillos y cierre con los tapones para orificios.

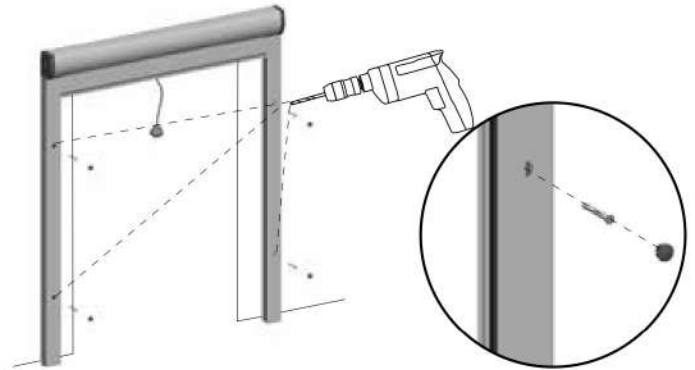

VERSIÓN DE ATAQUE LATERAL

Perfore el compartimento superior con una broca de 6 mm como se muestra en la figura, manteniendo la alineación, coloque los clips y fije con los tornillos.

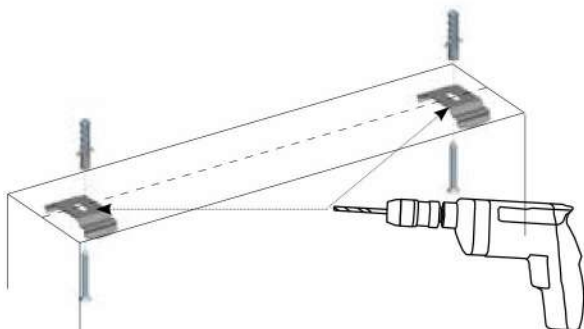

Enganche el producto a los clips, así ensamblados y taladre en la dirección de los agujeros dentro de las guías, bloquee con los tornillos.

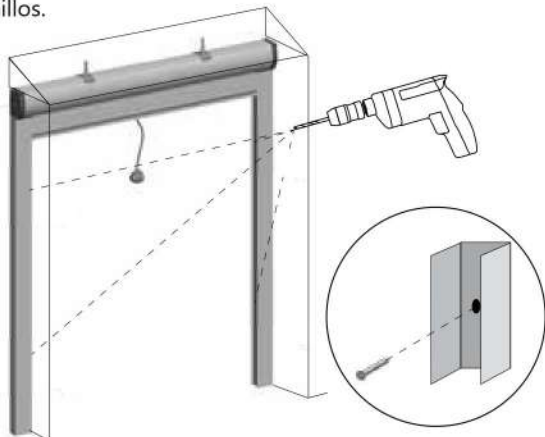

AJUSTE DE GANCHOS Y CARGA DEL MUELLE

Con un destornillador, deslice los ganchos en la base de las guías de acuerdo a donde se debe enganchar el manillar.

Quitar el capuchón de la cabeza izquierda para poder introducir la llave suministrada y atornillar o desatornillar y así obtener una mayor o menor carga del resorte.

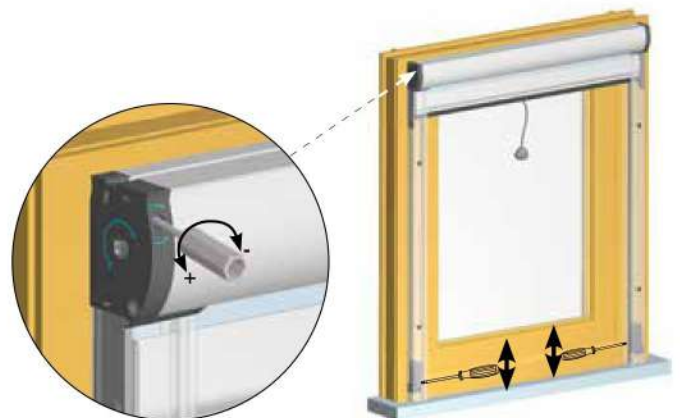

IMPORTANTE:

para que el producto funcione correctamente después del ajuste, es necesario insertar el enchufe del reloj en la cabeza.

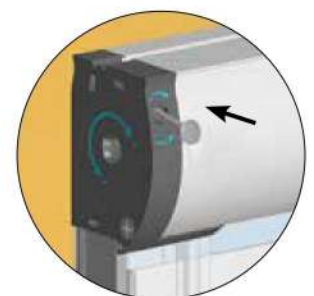



FRONTAL 40 ISTRUZIONI DI INSTALLAZIONE

1 PREPARAZIONE DEGLI AGGANCI

Unire le due parti e bloccarle.

VERSIONE ALTOBLOCK

VERS. CLIC CLAC FISSO

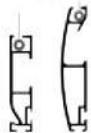
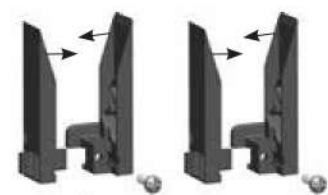

Posizione dello spazzolino nella sede della barra maniglia, a seconda della chiusura.

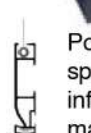

Posizione dello spazzolino nella sede inferiore della barra maniglia.

2 PREPARAZIONE DELLE GUIDE.

Forare con foro passante le due guide in due/tre punti. Inserire a una estremità gli agganci



ATTACCO LATERALE

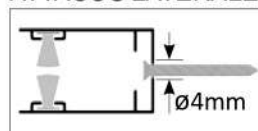

ATTACCO FRONTALE

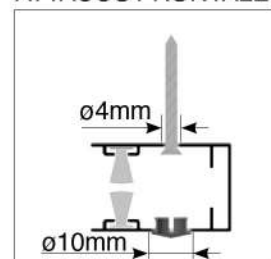

3 Inserire le due guide sotto al cassonetto. Bloccare con il grano le testate del cassonetto alle guide.



4 Posizionare il prodotto così montato a sormonto del vano, forare in direzione dei fori delle guide, bloccare con le viti e chiudere con i tappi chiudiforo

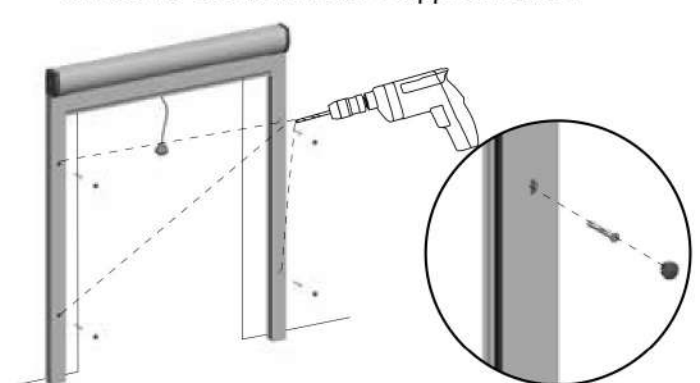

VERSIONE ATTACCO LATERALE

Forare con punta da 6mm il vano superiore così come indicato in figura, mantenendo l'allineamento, posizionare le clip e fissare con le viti.

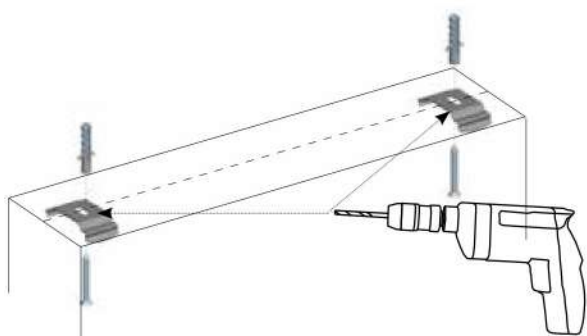

Agganciare il prodotto alle clip, così montato e forare in direzione dei fori all'interno delle guide, bloccare con le viti.

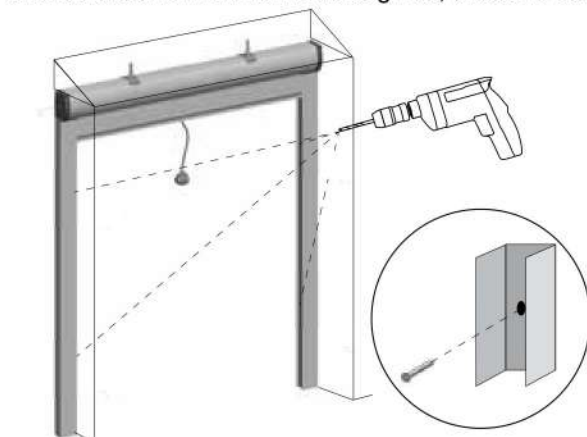

REGOLAZIONE AGGANCI E CARICA MOLLA

Con un giravite far scorrere gli agganci alla base delle guide in funzione di dove dovrà avvenire l'aggancio della barra maniglia.

Togliere il tappino dalla testata sinistra per poter inserire la chiave in dotazione e avvitare o svitare e ottenere così una maggiore o minore carica della molla.

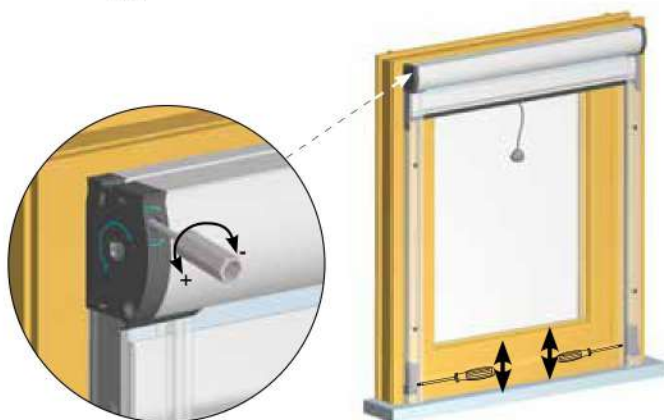

IMPORTANTE: per poter far funzionare correttamente il prodotto dopo la regolazione inserire necessariamente il tappino di blocco nella testata.

